



HVAC/R TOOLS AND  
VACUUM PUMPS SPECIALIST

# ВАКУУМНЫЙ НАСОС ИНСТРУКЦИЯ



- ★ ЭФФЕКТИВНОСТЬ
- ★ ДОЛГОВЕЧНОСТЬ
- ★ НАДЕЖНОСТЬ



# Роторно-лопастной ВАКУУМНЫЙ НАСОС

## Руководство по эксплуатации

Пожалуйста, внимательно прочитайте руководство по эксплуатации, чтобы пошагово пользоваться вакуумным насосом WEIKE  **DSZH**<sup>®</sup>

## Оглавление

Конструкция и технические параметры.....	1-4
Диапазон применения, функции и безопасность .....	5
Инструкция пользователя .....	6-7
Техническое обслуживание.....	8
Устранение неполадок и гарантия.....	9
Габаритные размеры .....	10
Авторские права.....	11
Технический рисунок .....	12-13

# УСТРОЙСТВО НАСОСА



Устройство насоса и компоненты



Модель		1-ступенчатый пластинчато-роторный вакуумный насос							
		WK-115N	WK-125N	WK-115	WK-125	WK-135	WK-160	WK-180	WK-1100
Скорость потока	50Hz	1.8CFM	2.5CFM	1.8CFM	2.5CFM	3.5CFM	6.0CFM	8.0CFM	1.0CFM
	60Hz	2.0CFM	3.0CFM	2.0CFM	3.0CFM	4.0CFM	7.0CFM	9.0CFM	12CFM
Пределный вакуум		150 мкМ							
Мощность		1/4HP	1/4HP	1/4HP	1/4HP	1/3HP	1/2HP	3/4HP	1HP
Емкость масла		140ml	140ml	230ml	180ml	240ml	430ml	520ml	500ml
Габариты (мм)		270X101X202	270X101X202	290X124X227	290X124X227	303X127X249	350X140X263	404X158X275	427X158X275
Вес		4.2 кг	4.3 кг	5.2 кг	5.4 кг	8 кг	10 кг	14.7 кг	17 кг
Впускной фитинг		1/4" штуцер					1/4" & 3/8" штуцер		

Модель		2-ступенчатый пластинчато-роторный вакуумный насос						
		WK-215	WK-225	WK-235	WK-245	WK-260	WK-280	WK-2100
Скорость потока	50Hz	1.5CFM	2.5CFM	3.5CFM	4.5CFM	6.0CFM	8.0CFM	10CFM
	60Hz	1.8CFM	3.0CFM	4.0CFM	5.0CFM	7.0CFM	9.0CFM	12CFM
Пределный вакуум		15 мкМ						
Мощность		1/4HP	1/3HP	1/3HP	1/2HP	3/4HP	1HP	1HP
Емкость масла		140 мл	200 мл	230ml	350 мл	400 мл	580 мл	490 мл
Габариты (мм)		290X124X227	331X127X249	331X127X249	350X140X263	404X158X275	427X158X275	427X158X275
Вес		5.5 кг	8.1 кг	8.2 кг	10.5 кг	15.5 кг	16.3 кг	17 кг
Впускной фитинг		1/4" штуцер			1/4" & 3/8" штуцер			

## УСТРОЙСТВО НАСОСА



### Устройство насоса и компоненты



Модель		1-ступенчатый пластинчато-роторный вакуумный насос					
		115SV	125SV	135SV	160SV	180SV	1100SV
Скорость потока	50Hz	1.8CFM	2.5CFM	3.5CFM	6.0CFM	8.0CFM	10.0CFM
	60Hz	2.0CFM	3.0CFM	4.0CFM	7.0CFM	9.0CFM	12.0CFM
Пределный вакуум		150 мкм					
Мощность		1/4HP	1/4HP	1/3HP	1/2HP	3/4HP	1HP
Емкость масла		230 мл	180 мл	240 мл	430 мл	520 мл	500 мл
Габариты (мм)		290X124X227	290X124X227	303X127X249	350X140X263	404X158X275	427X158X275
Вес		5.5 кг	5.7 кг	8.3 кг	10.3Kg	15 кг	17.3 кг
Впускной фитинг		1/4" штуцер				1/4" & 3/8"штуцер	

Модель		2-ступенчатый пластинчато-роторный вакуумный насос						
		215SV	225SV	235SV	245SV	260SV	280SV	2100SV
Скорость потока	50Hz	1.5CFM	2.5CFM	3.5CFM	4.5CFM	6.0CFM	8.0CFM	10.0CFM
	60Hz	1.8CFM	3.0CFM	4.0CFM	5.0CFM	7.0CFM	9.0CFM	12.0CFM
Пределный вакуум		15 мкм						
Мощность		1/4HP	1/3HP	1/31 IP	1/2HP	3/4HP	1HP	1HP
Емкость масла		140 мл	200 мл	230 мл	350 мл	400 мл	580 мл	490 мл
Габариты (мм)		290X124X227	331X127X249	331X127X249	350X140X263	404X158X275	427X158X275	427X158X275
Вес		5.8 кг	8.4 кг	8.5 кг	10.8 кг	15.8 кг	16.6 кг	17.3 кг
Впускной фитинг		1/4"штуцер			1/4" & 3/8"штуцер			

## ДИАПАЗОН ПРИМЕНЕНИЯ



Одно- и двухступенчатый роторно-пластинчатый вакуумный насос является основным оборудованием, используемым для откачки газа из герметичной емкости.

Подходит для технического обслуживания: холодильное оборудование (в том числе на CFC, HCFC, HFC, таких, как R12/R22/R134A), печатные машины, вакуумная упаковка, газоанализатор, горячая штамповка.

Также можно использовать в качестве поддержки насоса высоковакуумного аппарата.

## ФУНКЦИИ

1. Монолитная блочная конструкция, высокая точность и предельный вакуум;
2. Обязательная смазка насоса для обеспечения высокой надежности;
3. Увеличенное смотровое стекло для предотвращения отсутствия масла;
4. Конструкция с защитой от возврата масла. Предотвращает возврат масла насоса с загрязнением вакуумного сосуда после остановки насоса.

## ПРЕДУПРЕЖДЕНИЕ БЕЗОПАСНОСТИ

### Предупреждение!

Во избежание травм внимательно прочтите и следуйте руководству по эксплуатации.

Надевайте защитные очки при использовании хладагентов;

Во избежание травм не прикасайтесь к хладагентам напрямую;

При подключении к источнику питания все связанное оборудование должно быть заземлено правильно во избежание риска поражения электрическим током;

Поскольку насос нагревается во время работы, не прикасайтесь к масляному баку или корпусу двигателя.



## Действия перед использованием:

1. Убедитесь, что все напряжение и частота источника питания соответствуют продукту, указанному на паспортной табличке.;
2. Перед включением питания убедитесь, что насос закрыт.
3. Залейте масло в насос:  
(1). Отвинтите газовую пробку (отверстие для заливки масла), залейте масло до середины масляного окна, как показано на рисунке.

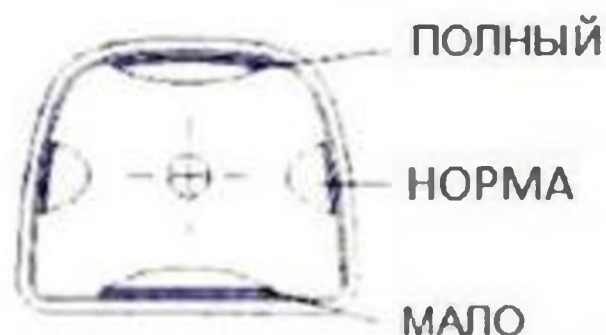

- (2). Включите выключатель питания, проверьте уровень масла после запуска насоса через 1 минуту. Долейте масло, если уровень масла слишком низкий

**Внимание:** проверьте уровень масла перед использованием и убедитесь, что уровень масла средний при работающем насосе. Слишком низкий уровень снизит производительность насоса, слишком высокий уровень масла вызовет распыление масляного тумана.

## РУКОВОДСТВО ПО ЭКСПЛУАТАЦИИ

1. Снимите впускную крышку (5/8"-18 или 7/16"-20, как показано на рисунке), подсоедините извлеченный контейнер, используйте короткий трубопровод;

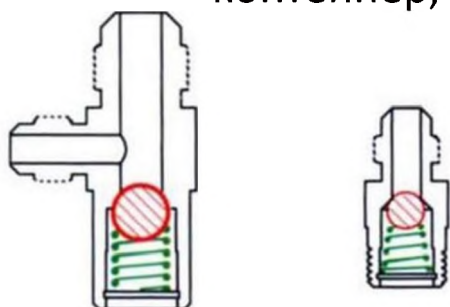
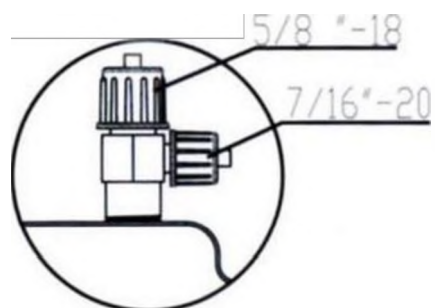

(клапаны предотвращения  
обратного хода газа и масла)

2. Убедитесь, что входное соединение и трубопровод герметичны и надежны;
3. После использования выключите насос и клапан извлеченного контейнера;
4. Замкните выключатель питания на насосе, выньте вилку из розетки;
5. Наконец, закройте входную и выходную крышки (кроме моделей без выпускной крышки), чтобы предотвратить попадание грязи или плавающих частиц в насос;

Совет: обратите внимание на изменение уровня масла при использовании, доливайте масло вовремя, когда уровень масла падает до нижней отметки.

### **ПРЕДУПРЕЖДЕНИЕ БЕЗОПАСНОСТИ:**

1. Время работы с соединением воздухозаборника с атмосферой не должно превышать 3 минут;
2. Температура окружающей среды должна быть 5°C ~40°C;
3. Этот продукт использует напряжение 220 В + 10%/50 Гц, розетка источника питания должна быть заземлена;
4. Пожалуйста, используйте надежный метод для извлечения газообразного хладагента из системы вакуумного насоса, подключенного к системе А/С-R. **Внимание:** состояние высокого давления может привести к повреждению корпуса насоса, рекомендуется использовать специальное оборудование.

## **1. ВЫБОР МАСЛА ДЛЯ НАСОСА:**

Тип и состояние масла в насосе являются важным фактором для определения степени вакуума. Чтобы поддерживать наилучшую производительность насоса, мы предлагаем использовать масло для насосов нашей компании  **DSZH**. Масло специально изготовлено, чтобы сохранять максимальную вязкость при нормальной рабочей температуре, что необходимо для охлаждения насоса.

Совет: если масло в насосе эмульгировано и загрязнено, своевременно заменяйте масло в насосе.

## **2. ПРОЦЕДУРА ЗАМЕНЫ МАСЛА:**

- (1) . Перед заменой масла в насосе убедитесь, что насос находится в нагретом состоянии и проработал 1 минуту;
- (2) . Откройте впускную крышку при работающем насосе. Вылейте масло из насоса, выключите насос, после чего масло заблокируется. Поместите масло в подходящий контейнер и утилизируйте его надлежащим образом;
- (3) . Когда масло перестанет течь, наклоните корпус насоса, чтобы полностью удалить остаточное масло;
- (4) . Затяните винт. Масло заблокировано;
- (5) . Откройте впускную крышку и залейте новое масло в насос (так же, как описано на стр. 6).

## ПОИСК НЕИСПРАВНОСТЕЙ

Проблема	Причина	Решение
Низкая степень вакуума	1. Боковая утечка в запасной впускной крышке	Затяните запасную впускную крышку.
	2. Повреждено уплотнительное кольцо в запасной впускной крышке.	Замените уплотнительное кольцо новым.
	3. Недостаточно масла	Долейте масло по центральной линии масляной шкалы
	4. Масло в насосе эмульгировано, не чистое.	Замените новым маслом.
	5. Впускное отверстие для масла заблокировано или подача масла недостаточна.	Очистите впускное отверстие для масла и фильтрующую сетку.
	6. Утечка трубопровода насоса.	Проверьте трубопровод на наличие утечек и отремонтируйте.
	7. Выбран неправильный насос.	Выберите правильный насос.
	8. Изношенные детали после длительного использования	Отремонтируйте или замените насос.
Туман масла	1. Поврежден сальник	Ремонт с новым сальником.
	2. Ослаблено или повреждено соединение масляного бака	Затяните винты или замените прокладку
Утечка масла	1. Заправлено слишком много масла.	Слить масло до базовой линии
	2. Давление на входе слишком высокое в течение длительного времени.	Выберите подходящую модель насоса.
Трудный запуск	1. Низкая температура масла.	Подвод воздуха в атмосферу, прерывистый запуск двигателя, горячее масло насоса.
	2. Неисправность двигателя или источника питания.	Проверьте и отремонтируйте.

**ПРИМЕЧАНИЕ:** если описанные выше действия по устранению неполадок не помогли решить проблему, обратитесь к своему дистрибьютору или отнесите насос в сервисный центр.

### СРОК ГАРАНТИИ:

В течение 1 года со дня выпуска продукта на заводе. Гарантия действительна, если:

1. наличие дефектов продукции подтверждено квалифицированным инспекционным агентством;
2. не производилось без разрешения обслуживание и удаление продуктов;
3. обслуживание было правильным, согласно инструкции по эксплуатации.

Все гарантии выполняются в течение гарантийного срока.

**Декларация:** производитель не несет никаких расходов, вызванных ремонтом дефектной продукции, включая потерю времени, хладагенты, загрязненные хладагенты и неоправданные транспортные и трудовые расходы.

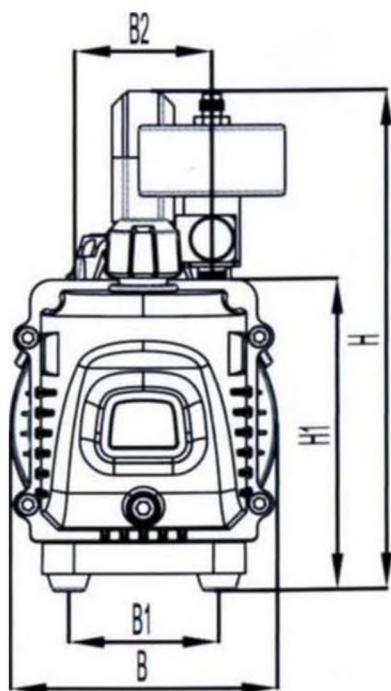
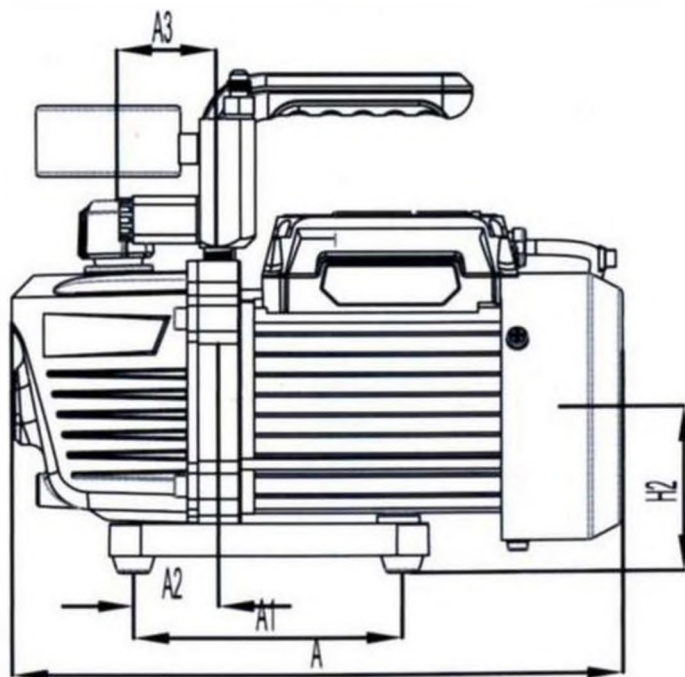

	A	A1	A2	A3	B	B1	B2	H	H1	H2
WK-115N	270	126	40	46	101	70	-	202	122	67
WK-125N	270	126	40	46	101	70	-	202	122	67
WK-115/115SV	290	126	40	46	124	70	-	227	145	77
WK-125/125CSV	290	126	40	46	124	70	-	227	145	77
WK-135/135SV	303	146	48	56	127	90	77	240	158	77
WK-160 /160SV	350	146	48	68	140	90	77	263	170	82
WK-180/180SV	405	196	72	72	158	116	85	275	183	88
WK-1100 /1100SV	427	196	72	84	158	116	85	275	183	88
WK-215/215SV	290	126	40	46	124	70	-	227	145	77
WK-225/225SV	303	146	48	56	127	90	77	240	158	77
WK-235/235SV	331	146	48	56	127	90	77	240	158	77
WK-245/245SV	350	146	48	68	140	90	77	263	170	82
WK-260/260SV	405	196	72	72	158	116	85	275	183	88
WK-280/280SV	427	196	72	84	158	116	85	275	183	88
WK-2100/2100SV	427	196	72	84	158	116	85	275	183	88

## АВТОРСКИЕ ПРАВА

Интеллектуальная собственность на данное руководство принадлежит  **DSZH**<sup>®</sup>. В связи с тем, что мы продолжаем улучшать и обновлять продукты, компания оставляет за собой право вносить изменения без предварительного уведомления.

## ОПИСАНИЕ РЕВИЗИИ

ДАТА ВЕРСИИ

WK1.1 Август 2016 г.

Благодарим вас за покупку вакуумного насоса  **DSZH**<sup>®</sup>. Вакуумные насосы этой серии использовались для обслуживания холодильной техники, печатных машин, вакуумной упаковки, газоанализа и горячего формования, которые могут быстро завершить операцию извлечения.

Нет необходимости читать руководство по эксплуатации по порядку. Вы можете выбрать и прочитать нужную главу. Тщательное чтение поможет вам всесторонне узнать  **DSZH**<sup>®</sup> о работе вакуумного насоса.

## Технический рисунок

Примечание: подходит для WK-245SV

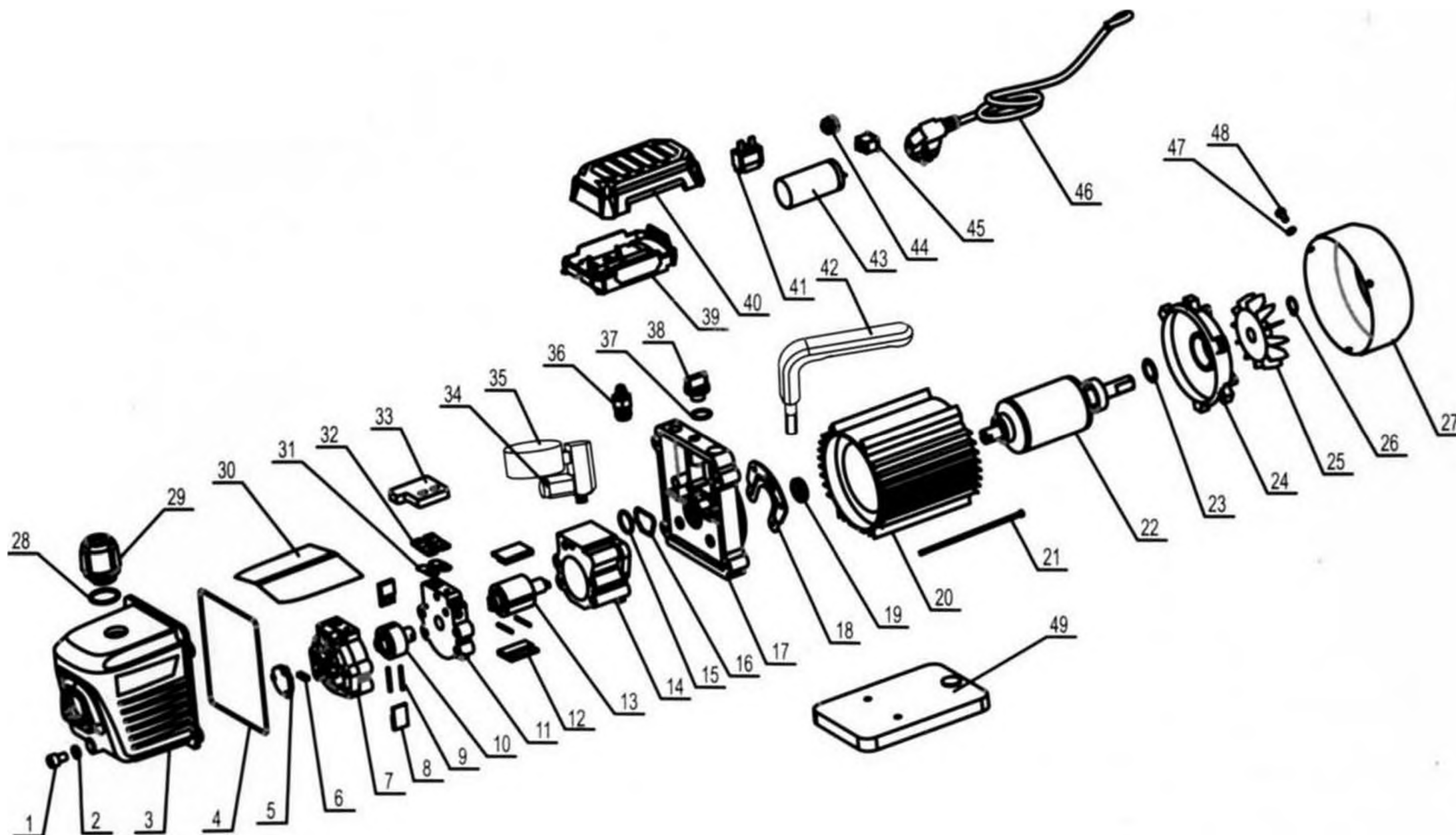

1	Пробка слива масла	11	корпус насоса	21	крестообразный винт	31	мембранное уплотнение	41	Термопротектор
2	Прокладка	12	Длинная поворотная лопасть	22	Ротор двигателя	32	уплотнение диафрагмы	42	Ручка
3	Масляный корпус в сборе	13	длинный ротор	23	Гофрированная шайба	33	Масляная крышка	43	Конденсатор
4	Прокладка	14	корпус насоса	24	Крышка двигателя	34	соленоидный клапан	44	изоляционная втулка
5	герметичная крышка	15	Прокладка	25	Вентилятор	35	Манометр	45	Выключатель
6	ротор масляного насоса	16	Прокладка	26	Эластичный воротник	36	Входной фитинг	46	Шнур питания
7	крышка насоса	17	Эстакада	27	Крышка вентилятора	37	Прокладка	47	Шайба
8	Короткая поворотная лопасть	18	центробежный переключатель	28	Прокладка	38	Крышка для заливки масла	48	крестообразный винт
9	лопастная пружина	19	сальник каркаса	29	Выхлопная крышка	39	Распределительная коробка	49	Основание
10	короткий ротор	20	Статор двигателя в сборе	30	маслоотражательная пластина	40	Крышка распределительной коробки	50	

1	oil drain plug	11	pump housing	21	Cross screw	31	diaphragm seal	41	Thermal protector
2	O ring	12	Long rotary vane	22	Motor rotor	32	diaphragm seal compress	42	Handle
3	Oil housing assy	13	long rotor	23	Corrugated washer	33	Anti-oil cover	43	Capacitor
4	O ring	14	pump shell	24	Motor cover	34	solenoid valve	44	insulating bushing
5	sealed cap	15	O ring	25	Fan	35	vacuum meter	45	power switch
6	oil pump rotor	16	O ring	26	Elastic collar	36	Inlet fitting	46	Power supply cord
7	pump cover	17	Trestle	27	Fan cover	37	O ring	47	washer
8	Short rotary vane	18	centrifugal swith	28	O ring	38	Oil fill cap	48	Cross screw
9	vane spring	19	framwork oil seal	29	Exhausting cap	39	Junction box	49	Base
10	short rotor	20	Motor stator assy	30	oil baffle plate	40	Junction box cover	50	

[http://stroipoezd.narod.ru/2023/Vakuum\\_Pumpe.pdf](http://stroipoezd.narod.ru/2023/Vakuum_Pumpe.pdf)





**DSZH<sup>®</sup>**

